

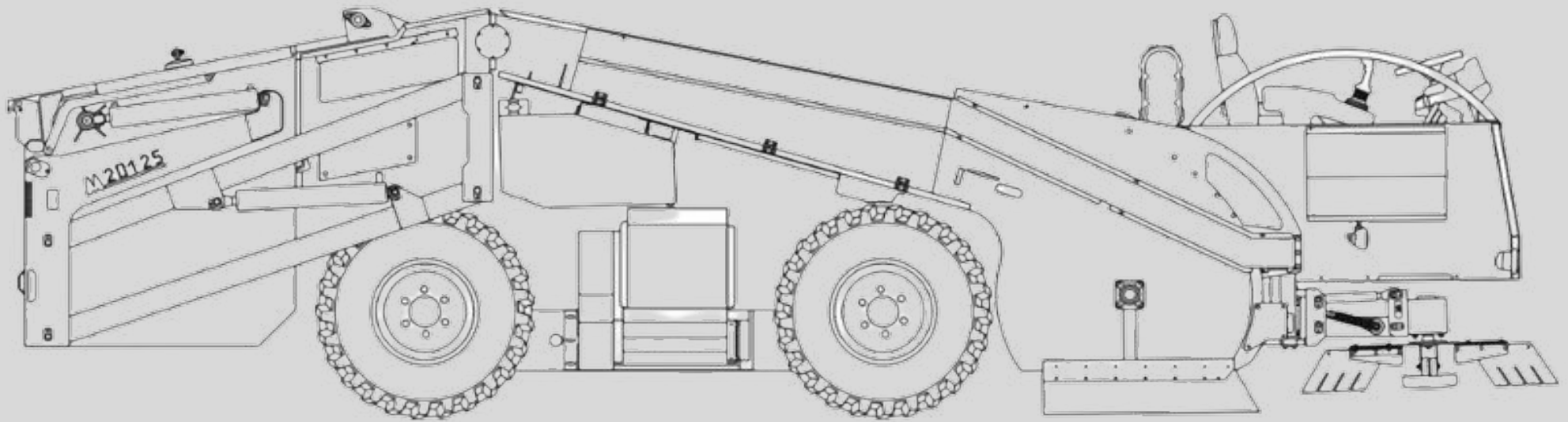

EXCLUSIVE TECHNOLOGY FOR HARVESTING FRUIT



20125 FEROX

20125 FEROX

MONCHIERO 20125 este cea mai bine vândută mașină de recoltat nuci din Europa și este preferată datorită caracteristicilor sale unice și fiabilității ridicate.



MONCHIERO 20125
FEROX





CEL MAI MARE BUNCĂR DE PE PIAȚĂ: NET 3.100 lt.

Având o buncăr mare în timp ce recoltați livezi mari și productive, veți minimiza operațiunea de descărcare și vă ajută să vă concentrați pe recoltare fără întreruperi.

PUTEREA DE CARE AVEȚI NEVOIE LA 1.900 RPM

Datorită motorului său puternic John Deere, Monchiero 20125 este capabil să producă toată puterea de care aveți nevoie în cele mai dificile condiții de recoltare, chiar și la 1.900 RPM. Funcționarea la un nivel atât de scăzut de turații reduce semnificativ consumul de combustibil..

20125 Ferox Puternic, de neoprit, extrem de agil, feroce și productiv!

Modelul 20125, complet reînnoit, se numește 20125 Ferox, deoarece este și mai funcțional și mai productiv ca niciodată, confirmându-se ca partenerul ideal pentru recoltarea în livezile mari.

Caracteristici specifice

Mai multă fiabilitate datorită noului sistem hidraulic.

Radiatorul dublează puterea, dar reduce consumul de combustibil.

Mai multă putere și eficiență cu motorul JOHN DEERE TIER 3.

Rezervor de combustibil mărit.

Acces la baterie mai ușor și mai convenabil.



JOHN DEERE

Cea mai bună recoltă

Tușu mai mare

Vizibilitate crescută datorită cabinei Nexus.

Perii de sol cea mai bună tehnologie: Niciun fruct nu este lăsat pe sol

Ecran vibrator pentru curățarea fructelor

**MONCHIERO 20125
FEROX**



+45%

ZONĂ VITRATĂ



CONTROL JOYSTICK

Totul la îndemână, cu comenzile și joystick-ul adunate pe cotieră.



AER CONDITIONAT

Reciclare a aerului cu recirculare automată

360°

CÂMPUL VISUAL



PROIECTARE FUNCȚIONALĂ

Profil rotunjit și ochelari curbați, pentru a facilita trecerea prin ramurile inferioare.



AER CONDITIONAT

Reciclare a aerului cu recirculare automată



Special conceput pentru recoltarea fructelor

Prima cabină cu filtru de aer de categoria a IV-a, o dezvoltare ulterioară a designului nostru de cabină în zona de recoltare a fructelor uscate, aflată acum la a treia generație.

Siguranța pe primul loc

Cabina Nexus abordează o problemă reală din industria recoltării fructelor: reziduurile chimice pot fi găsite în timpul lucrului și pot fi îndepărtate de către operator. prezența unor cantități mari de praf și nisip care pot fi inhalate.

Pentru a asigura siguranța operatorului, cabina este echipată cu un sistem de filtrare a aerului certificat (cat IV), cu pornire și senzori speciali.

Controlul este complet automat și nu necesită intervenția operatorului (doar lucrările de întreținere a filtrului, care sunt semnalate chiar de sistem).

MONCHIERO 20125 FEROX



Pe și înapoi

Monitorul suplimentar dispune de una până la trei prize pentru camere video: în partea din spate a buncărului, pe banda principală și lângă ventilatorul lateral. Camerele oferă o vedere panoramică în jurul utilajului pentru a evita accidentele.



**MONCHIERO 20125
FEROX**



Controlați recolta

Banda de bază "în aer liber" permite operatorilor să aibă o vedere mai bună asupra fructelor recoltate, ceea ce facilitează verificarea modului în care se desfășoară munca.



**MONCHIERO 20125
FEROX**



Comenzi ergonomice

Noua cotieră cu butoane integrate, radio cu sistem de port USB și 4 difuzoare (opțional) ergonomie maximă Operatorul poate gestiona și controla toate funcțiile mașinii de pe un ecran color de 10" din cabină și poate controla toate funcțiile mașinii.

Întreaga funcționare a mașinii de recoltat este controlată cu ajutorul unui joystick multifuncțional.



**MONCHIERO 20125
FEROX**



Munca zi și noapte

Perioada de recoltare este adesea foarte scurtă, iar zilele de lucru pot deveni mai lungi până noaptea. Pentru o iluminare maximă pe părțile laterale și în față; toate mașinile de recoltat Monchiero care dispun de cabina Nexus Cab; sunt echipate cu lumini LED. Acest lucru poate prelungi ziua de lucru pentru orice nevoie



**MONCHIERO 20125
FEROX**





MRS Sistem de telecomandă Monchiero

Sistemul MRS (Monchiero Remote System) permite partajarea datelor și a parametrilor mașinii și a recoltei în sine, cu alte dispozitive (smartphone, tabletă, calculatoare). MRS colectează informații despre utilaje (temperaturi, niveluri de viteză, locația utilajului etc.); și despre activitatea acestuia (cantitatea de fructe recoltate, orele de lucru etc.). Verificând și analizând informațiile partajate, este posibil să se gestioneze flotele de mașini de recoltat, să se planifice munca și să se controleze situația în timp real.

Analiză precisă pentru o producție mai bună

Cunoscând date geocalizate și precise, fermierul poate găsi zonele cu cea mai bună productivitate. În acest fel, conducerea are posibilitatea de a planifica irigarea, fertilizarea, plantarea, pentru a obține cele mai bune rezultate pentru livezi.



MONCHIERO 20125
FEROX

Rezolvați problemele în timp real

Verificarea în timp real a activității mașinii poate garanta o acțiune promptă de întreținere, deoarece mașina însăși este cea care împărtășește în timp real nevoile sale (prin sms și e-mail). Posibilitatea de a rezolva problemele sau defecțiunile într-un mod mai rapid poate îmbunătăți ciclul de viață al mașinii de recoltat, cu mai mult timp de utilizare și o productivitate sporită.





Pre-curățarea recoltei de fructe

Cureaua principală efectuează o parte incredibilă din muncă prin pre-curățarea fructelor recoltate.

**MONCHIERO 20125
FEROX**



4 x 4



Sistem de direcție

Trei sisteme de direcție hidraulică îmbunătățesc controlul la viteze mari de transfer, pe toate tipurile de teren asigură o manevrabilitate maximă și facilitează avansarea transversală pe pante abrupte:

DIRECȚIE PE PATRU ROȚI

3 MODURI DE DIRECȚIE
SELECTABILE PENTRU O
DEPLASARE PERFECTĂ PE TOATE
SUPRAFEȚELE, INCLUSIV PE
LIVEZI ÎNCLINATE

NORMAL

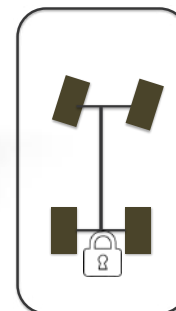

COORDONATE

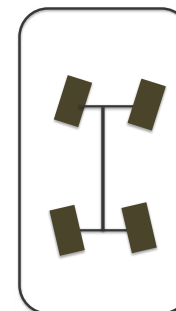

CRAB

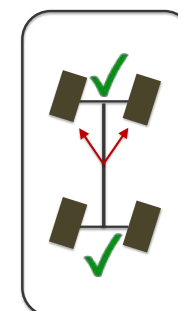

**MONCHIERO 20125
FEROX**





Ventilator lateral mai puternic

Fructul dintre copaci a crescut cu 24%,
pentru a se falfâi într-un mod ventilator
lateral cu putere.

**MONCHIERO 20125
FEROX**





● VÂNZĂRI ● SUPORT TEHNIC ● PIESE DE SCHIMB

www.nisao.pt | monchiero@nisao.pt | +351 213 420 742